

# Modelo CE15-T Formador de Cajas (patente pendiente)



## Nuevo Formador de Cajas Compacto con Velocidad de hasta 15 CPM.

El Formador de Cajas CE15-T de Pearson es un innovador formador de cajas nuevas que arma y sella el fondo de cajas RSC & HAS concinta selladora a una velocidad de 15 cajas por minuto. El CE15-T es una combinación de los conceptos comprobados de Pearson y la nueva tecnología, lo que da como resultado una máquina que ofrece la más alta confiabilidad en su tipo. El CE15-T contiene un depósito de cajas ergonómico horizontal con un ángulo de 45°. Con una presentación de cajas vertical y zona de impresión compacta, el CE15-T es ideal para utilizarse en lugares con espacios reducidos.

El depósito horizontal de cajas con un ángulo de 45° permite que la caja se introduzca a la máquina, de tal manera que se pueda establecer el vacío del lado opuesto. Con los dos lados de la caja sostenidos por el vacío, se puede abrir positivamente con movimientos más cortos de la máquina. Una vez abierta, la caja pasa a la sección

de doblado de tapas, se coloca la cinta y la caja armada sale de la máquina.

El CE15-T cuenta con las siguientes características:

- **PLC Allen-Bradley®**
- **Cabezal de Cinta Sensible a la Presión AB®**
- **Alumbrado de indicadores LED g**
- **Ojo fotográfico para el control de inventarios a la descarga**
- **Paquete de protección de seguridad de intercierres eléctrico**
- **Cambiador rápido de 5 minutos**
- **Tablero de Control Enlistado UL®**
- **Construcción opcional de acero inoxidable**

Toda máquina Pearson esta respaldada por nuestro equipo de profesionales de servicio post-venta y de soporte técnico, disponible las 24 horas del día, 7 días a la semana - en todo el mundo.

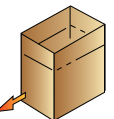
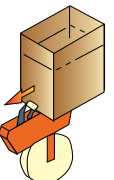
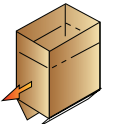
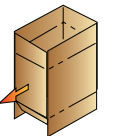
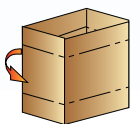
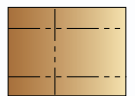

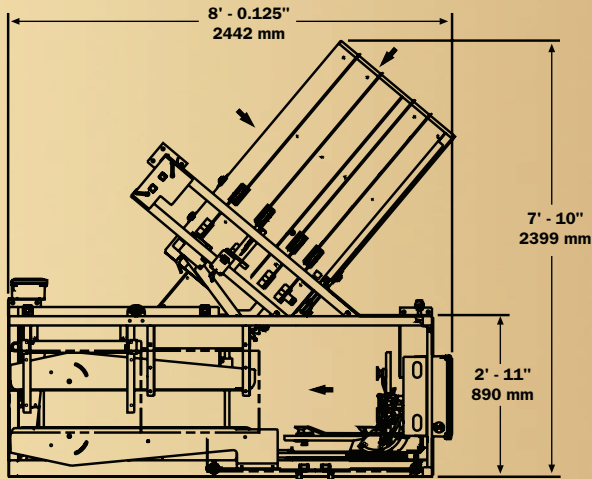

VISTA DE PLANTA

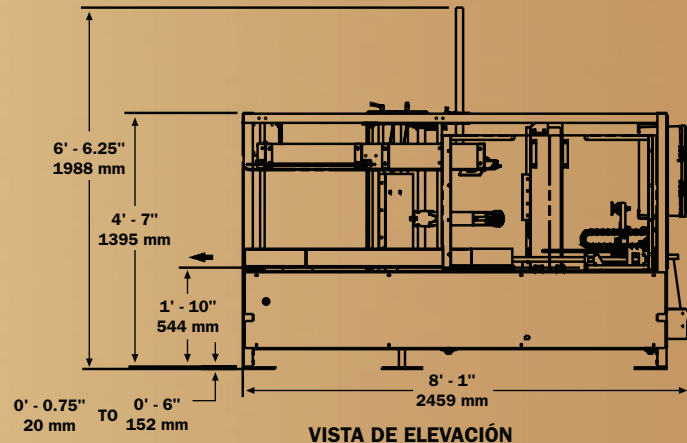

VISTA DE ELEVACIÓN

## REQUISITOS DE SERVICIOS PARA CE15-T

### Eléctrico:

110V fase unifilar phase o 220V fase unifilar phase  
60 Hz Std., 0.73 kVA

### Neumático:

1.051 SCF/Cycle @ 80 PSI  
(0.0300 m<sup>3</sup> /cycle @ 551.2 KPa)

### Peso de Embarque:

1,920 lbs. (872 kg)

## RANGOS DE TAMAÑO DE CAJAS FORMADAS

LONGITUD	ANCHO	PRODUNDIDAD	PRODUNDIDAD ABIERTA*
7.5" - 24"	7.5" - 16"	3" - 18.5"	5" - 24"
191 - 610 mm	191 - 406 mm	76 - 470 mm	127 - 610 mm

## RANGOS DE TAMAÑO DE LOS CARTONES SIN FORMAR

LONGITUD	ANCHO	ANCHURA DE ABERTURA DE FONDO
15" - 40"	10.5" - 30"	3.5" - 8"
381 - 1016 mm	267 - 762 mm	89 - 203 mm

\* Aberturas Superiores abiertas, aberturas de fondo cerradas. Por favor consulte a la fábrica con sus especificaciones de proyecto.

## ESPECIFICACIONES DE MÁQUINA

	LONGITUD	ANCHO	ALTURA	VELOCIDAD
<b>CE15-T</b>	8' - 0.125"	7' - 10"	6' - 6.25"	15 cpm
<b>Cinta de Presión Sensible</b>	2442 mm	2399 mm	1988 mm	

